



PREFEITURA MUNICIPAL DE BOM SUCESSO

DEPARTAMENTO DE ENGENHARIA

Pça. Benedito Valadares, 51 – 37220-000 – Bom Sucesso – Minas Gerais

Telefax: (35) 3841-1333 – Pabx: (35) 3841-1207

MEMORIAL DESCRITIVO

1. DADOS DO REQUERENTE

- Nome: PREFEITURA MUNICIPAL DE BOM SUCESSO
- CNPJ: 18.244.368/0001-60
- Cidade: Bom Sucesso – MG

2. DADOS DA OBRA

- Centro Municipal de Eventos
- Endereço: Rua Custódio Marques, 85 - Palmeiras
- Cidade: Bom Sucesso – MG
- Inscrição imobiliária municipal: Setor 07 – Quadra 23 – Lote 09

3. DO OBJETO

Fabricação e instalação de bancos de madeira para compor o auditório do centro municipal de eventos. Serão necessários a fabricação e instalação de 42 (quarenta e dois) bancos com 4,80m de comprimento com 7 assentos cada; 6 (seis) poltronas para obesos, com 1 assento cada; 1 (um) banco de 2,75m de comprimento com 4 assentos cada.

O presente memorial tem por objetivo, descrever em projeto as dimensões dos bancos e poltronas, assim como os materiais empregados para a fabricação dos mesmos.



PREFEITURA MUNICIPAL DE BOM SUCESSO

DEPARTAMENTO DE ENGENHARIA

Pça. Benedito Valadares, 51 – 37220-000 – Bom Sucesso – Minas Gerais

Telefax: (35) 3841-1333 – Pabx: (35) 3841-1207

3.1 Descrição dos serviços e exigências:

Os serviços a serem executados pela **contratada**, consistem na fabricação de 42 bancos de 4,80m, 6 poltronas para obesos e 1 banco de 2,75m;

A madeira deve ser inspecionada anteriormente a fim de garantir qualidade, evitando o uso de madeira com excesso de nós, ou de estrutura extremamente fibrosa, o que causa torção e empeno nas peças por ação de humidade e calor;

A fabricação dos bancos e poltronas, devem ser em madeira de ypê com 4,00cm de espessura depois de finalizado;

A fabricação dos pés dos bancos e poltronas, devem ser totalmente fechados em madeira de ypê com 4,00cm de espessura finalizado;

A fabricação dos braços de apoio, devem ser feitos em madeira de ypê com 4,00cm de espessura finalizado, dividindo cada assento;

Os encostos e assentos dos bancos e poltronas, devem ser totalmente fechados em madeiras de ypê com 4,00cm de espessura finalizado, para receber assentos e encostos estofados individualmente;

Os assentos, encostos e pés devem ser emendados em 45° com dois canais duplos;

Os estofados dos bancos e poltronas (assentos e encostos) devem ser em espuma selada com 3,00cm de espessura, sendo o tecido para revestimento dos bancos e poltronas (assentos e encostos) em courvin kelson;

Os painéis devem ser de compensado naval de 18,00mm, para receber espuma selada com 3,00cm espessura e revestimento em courvin kelson, nos assentos e encostos, sendo o mesmo, depois de finalizado, devem ser instalados sobre assentos e encostos fabricado em madeira de ypê;

Os painéis estofados dos bancos e poltronas, de assentos e encostos devem se embutidos para garantir um melhor conforto aos usuários;

Na primeira fase de acabamento, deve ser feito a lixação dos elementos, aplicando seladora *sayerlack*;



PREFEITURA MUNICIPAL DE BOM SUCESSO

DEPARTAMENTO DE ENGENHARIA

Pça. Benedito Valadares, 51 – 37220-000 – Bom Sucesso – Minas Gerais

Telefax: (35) 3841-1333 – Pabx: (35) 3841-1207

Na segunda fase de acabamento, deve ser feito a lixação dos elementos, aplicando seladora *sayerlack*;

Na terceira fase de acabamento, deve ser feito a lixação dos elementos, aplicando seladora *sayerlack*;

Na quarta fase de acabamento deve ser aplicado duas demãos de verniz PU acetinado;

Devem ser usados parafusos *allen* para montagens dos bancos e poltronas.

A fabricação dos bancos e poltronas devem possuir acompanhamento e assinatura de responsável técnico engenheiro civil para certificação de qualidade e integridade estrutural, inclusive Anotação de responsabilidade técnica pela fabricação e instalação.

4. DOS PRAZOS:

Os serviços ora contratados serão executados nos prazos abaixo especificados:

- Dada a necessidade de inauguração do Centro Municipal de Eventos ainda no mês de Dezembro/2022, a previsão de entrega para os serviços será em 30/11/2022.

5. PROJETO BASE (SIMPLIFICADO):

PROJETO DE BANCO 7 ASSENTOS

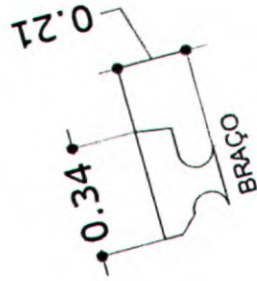
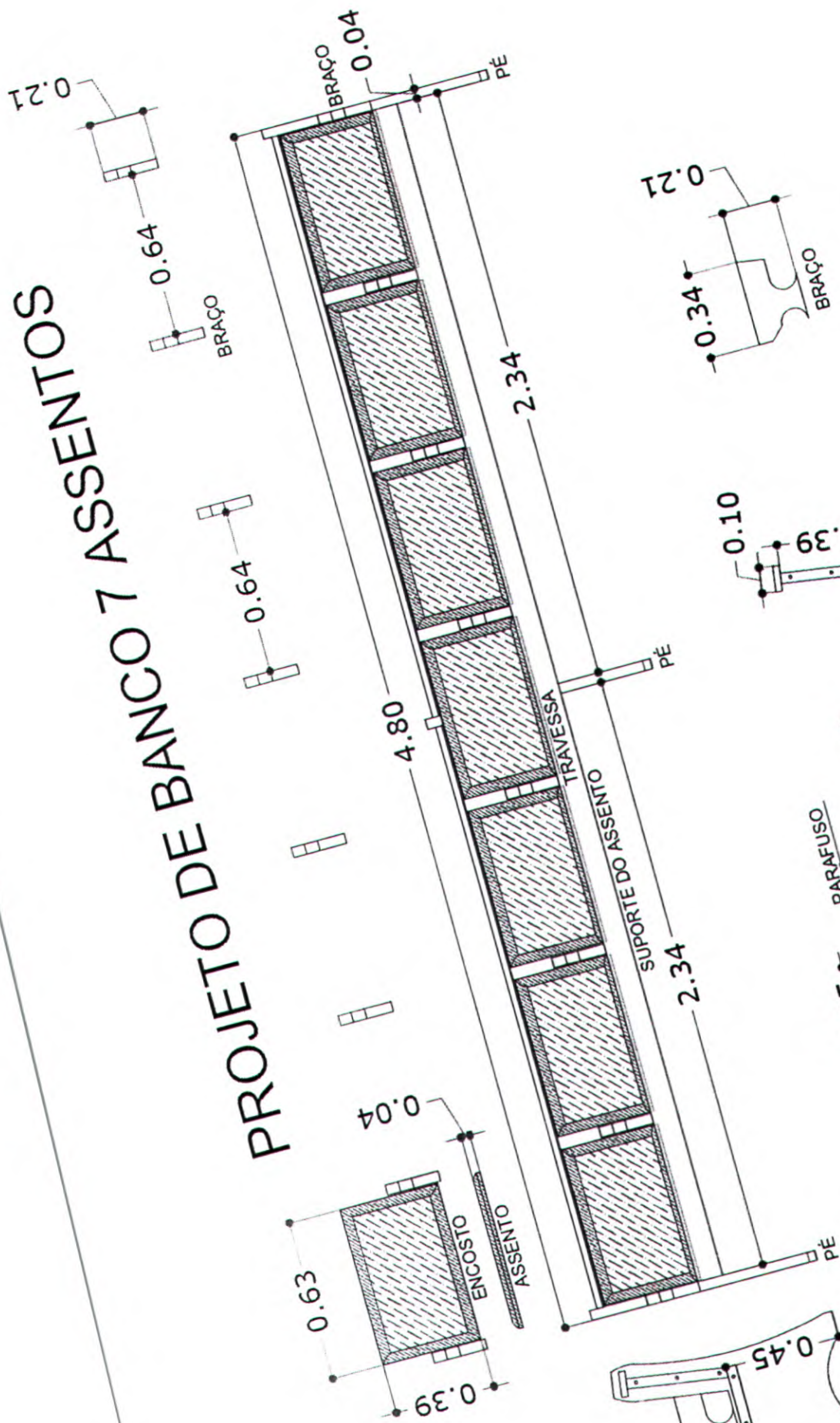

"SEM ESCALA"

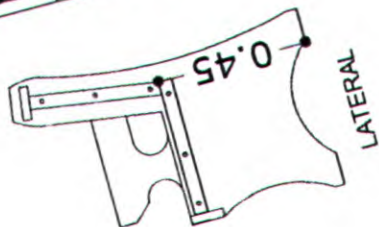
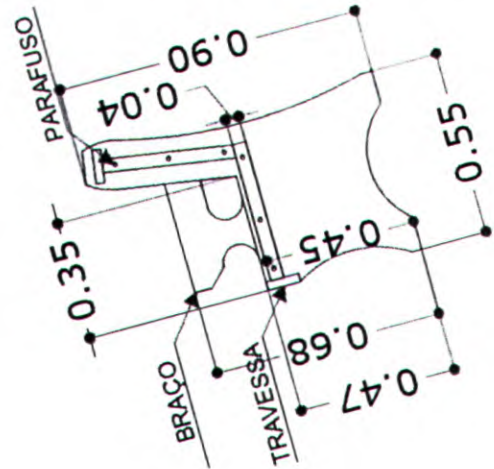
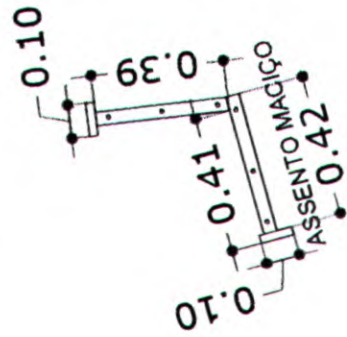

PROJETO DE POLTRONA P/ OBESO

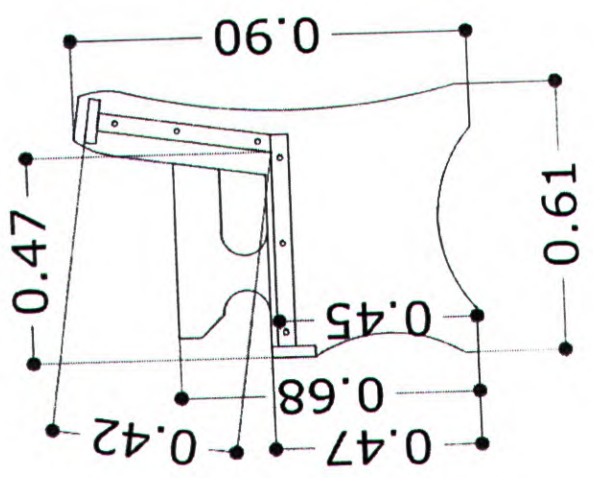
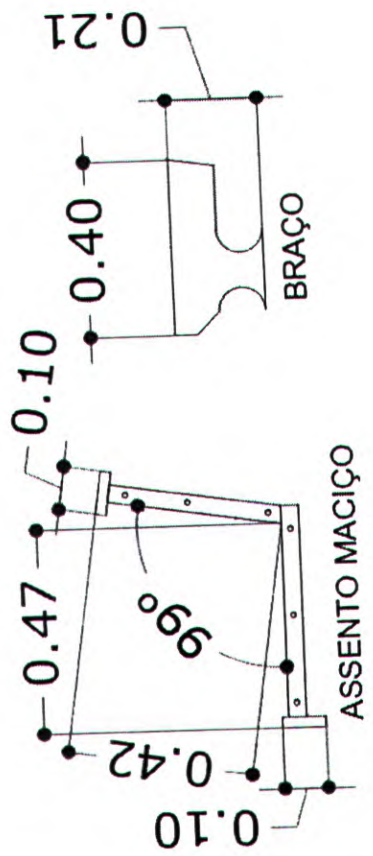
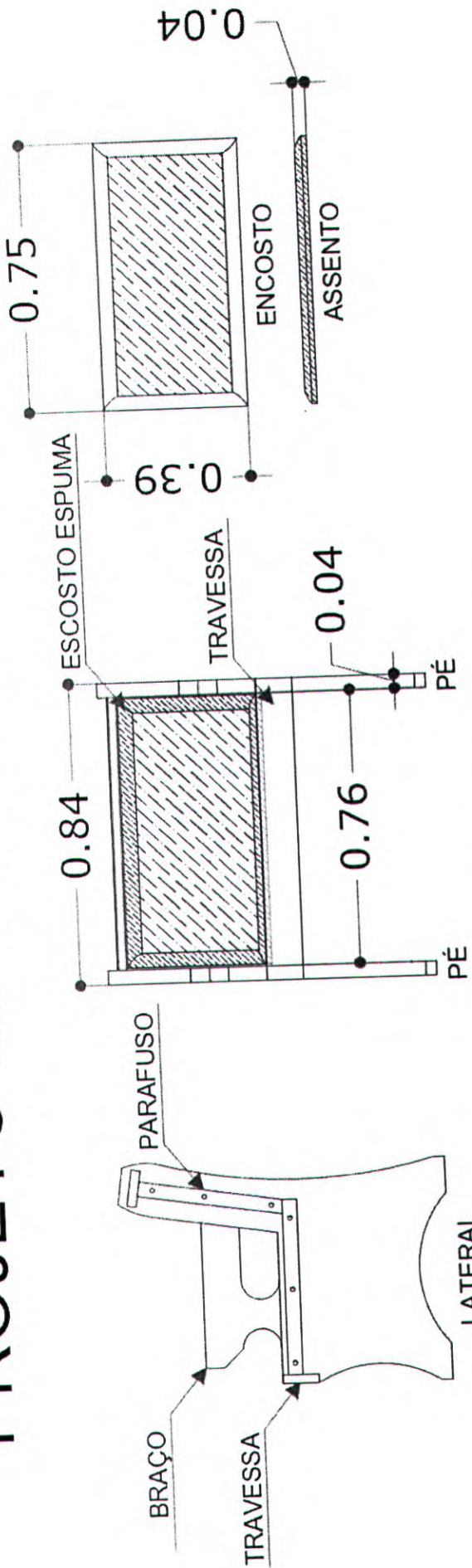

"SEM ESCALA"



PREFEITURA MUNICIPAL DE BOM SUCESSO

DEPARTAMENTO DE ENGENHARIA

Pça. Benedito Valadares, 51 – 37220-000 – Bom Sucesso – Minas Gerais

Telefax: (35) 3841-1333 – Pabx: (35) 3841-1207

Bom Sucesso/MG, 19 de setembro de 2022.

Sem mais para o momento,

Responsável Técnico:

ALERSON AMARAL RESENDE

Engenheiro Civil Municipal

CREA 226.610/D